

梱包仕様

● ソーラー馳金具 SY-B45

梱包方法	ダンボール紙梱包	商品名スタンプ表示
梱包数量	40個入り	
梱包重量	約18.2kg (1個約425g)	
ダンボール寸法(外寸)	縦48×横35×高さ31	

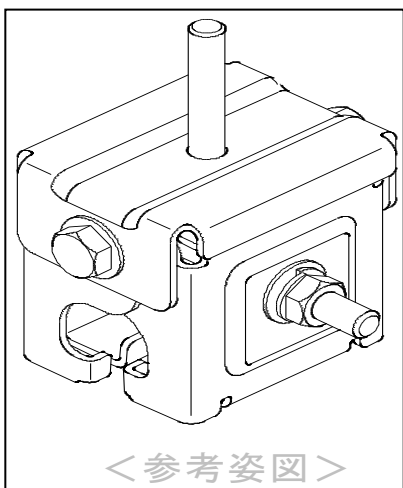

製品名	ソーラー馳金具
製品番号	SY-B45
数量	40個

内容表示スタンプ例

梱包内観



梱包外観



※端数出荷の場合は、複数の製品を同一梱包にて出荷する場合があります。