

## 梱包仕様

### ● ソーラー受け金具 W30

梱包方法	ダンボール紙梱包	商品名スタンプ表示
梱包数量	100個入り	
梱包重量	約13.5kg (1個約130g)	
ダンボール寸法(外寸)	縦46×横24×高さ18	

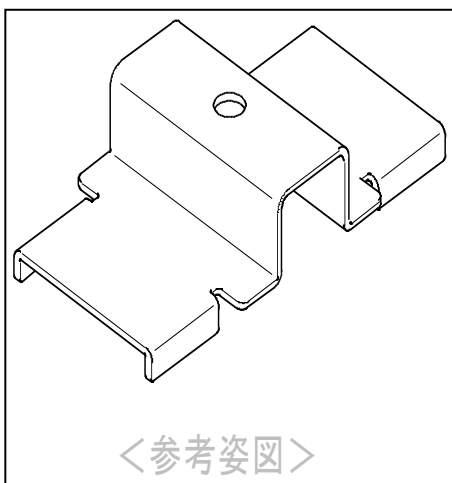

製品名	ソーラー受け金具
製品番号	W30
数量	100個

### 内容表示スタンプ例

梱包内観



梱包外観



※端数出荷の場合は、複数の製品を同一梱包にて出荷する場合があります。