

## ソーラーフィット受け一体型改良について

### 1. ソーラーフィット受け一体型改良の目的

- 1) 基軸金具と受け金具を一体とすることにより、大幅なコストダウンを実現
- 2) 金具点数が少なくなることによる施工手間の軽減

### 2. 金具形状

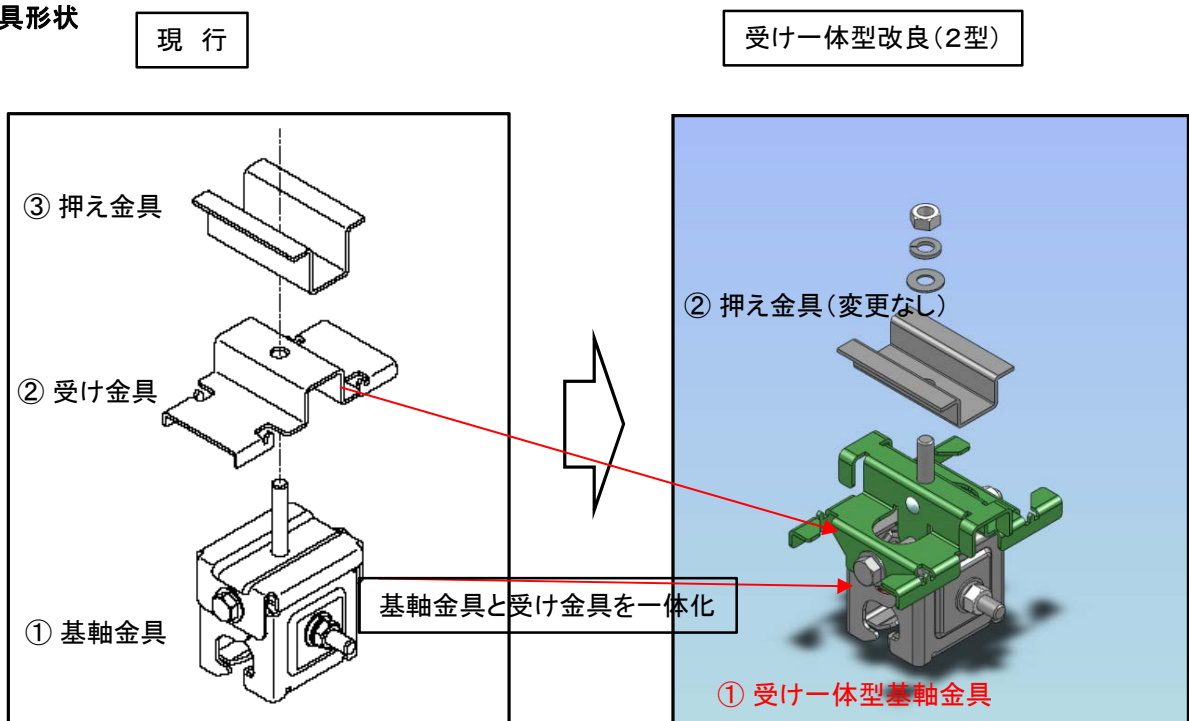

### 3. 引張強度

- ・基軸金具部分の変更が無い為、引張強度については変わらない  
別紙 引張強度 試験成績書参照

### 4. 改良型以降のスケジュール

平成26年1月中旬予定

以上